

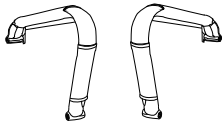

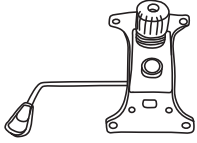



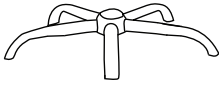

A x1 	B x1(L) x1(R) 	C x1 	D x1 	E x1 	F x5 
G x4  M8*20mm	H x4  M8*45mm	I x4 	J x4 	K x1 	

1 	2 	3 
4 	5 	6 

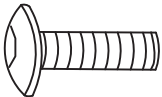
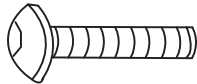
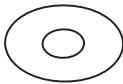
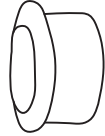
Garantia

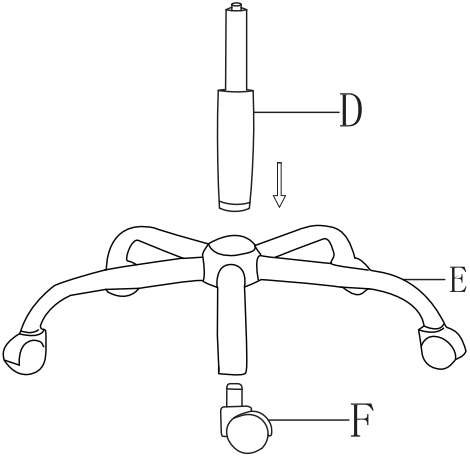
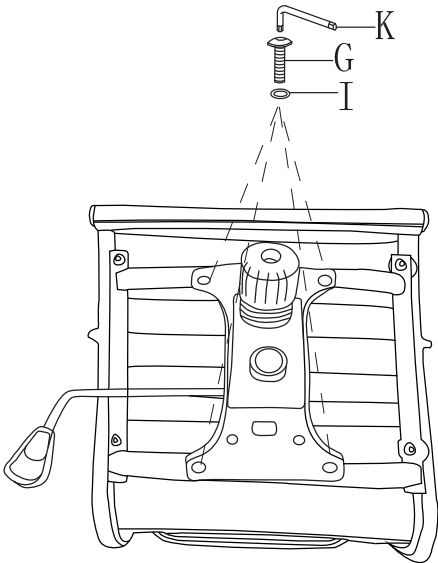
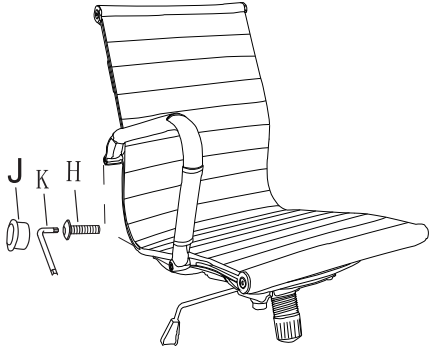
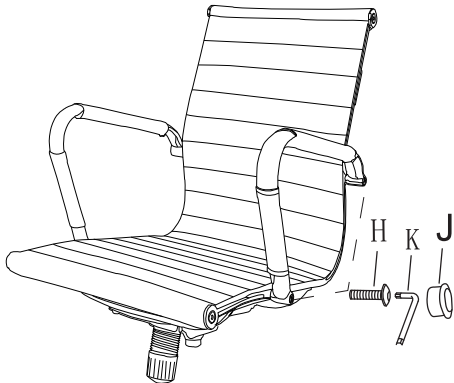
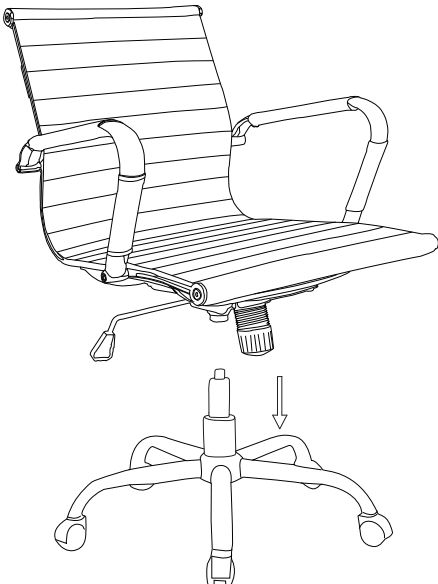
Prazo de Garantia: 12 meses de garantia (9 meses de garantia contratual junto ao fabricante + 3 meses referentes à garantia legal, nos termos do artigo 26, II, do Código de Defesa do Consumidor)

Procedimento de Garantia

Para acionar a garantia entre em contato conosco através do link:

<https://www.maxoffice.com.br/garantia>

Troca de Peças

Nos casos de peças com defeito de fabricação, avariadas ou faltantes, faremos o envio para o endereço desejado pelo cliente em até 72h úteis após a análise do comprovante de compra.

Se não houver a(s) peça(s) para reposição disponível em estoque, será gerado um código de postagem para o envio do produto para nossa assistência técnica, o cliente deve embalar o produto com todos os acessórios junto com uma cópia da nota fiscal de compra e levar o produto até a agência mais próxima dos Correios.

Conserto/Troca do Produto

Após a avaliação do produto e sendo constatado defeito de fabricação ou avaria no transporte iremos fazer o conserto e reenviar o produto no prazo máximo de 10 dias úteis após o recebimento.

Na impossibilidade de conserto faremos a troca do produto e reenviaremos um novo produto no prazo máximo de 10 dias úteis após o recebimento.

Perda da Garantia

Caso seja constatado defeito decorrente de mau uso ou de uso indevido por parte do consumidor a garantia será extinta.